

# Grillo

AGRIGARDEN MACHINES



## Le Motozappe



*di Grillo in Grillo ... di bene in meglio*

# La vasta gamma di Motozappe Grillo permette di dare la giusta risposta a tutte le esigenze nei lavori agricoli, orticoltura e giardinaggio.

La prima motozappa Grillo è nata negli anni '60.

Da quel momento sono stati tanti i modelli prodotti.

La continua **ricerca** di soluzioni migliorative rende le motozappe Grillo **efficienti ed affidabili, sicure e di facile utilizzo**, in grado di soddisfare le richieste degli **utilizzatori più esigenti**.



La motozappa Grillo è indicata per lavorare **in profondità** anche in terreni **molto duri e sassosi**. La prima regola per lavorare questo tipo di terreno è di tenere lo sperone girato in avanti in modo che l'utilizzatore possa manovrare la macchina senza sforzi. Con una prima passata in queste situazioni si rompe la crosta superficiale, con la seconda passata si lavora in profondità. I dischi laterali della fresa vanno tolti per facilitarne la penetrazione nel terreno duro. I modelli 2500, 3500 e 11500 sono particolarmente indicati per un lavoro agevole e efficace, anche in salita.

I fattori che determinano la **profondità di lavoro** sono due: la pressione esercitata dall'operatore sullo sperone e la regolazione in altezza dello stesso. Se lo sperone è alto, la macchina ha il baricentro spostato in avanti e tenderà ad avanzare e a non affondare. Con lo sperone basso, al contrario, la macchina cercherà di lavorare "sul posto", affondando.



**I dischi laterali** mantengono in guida la macchina e determinano con precisione la zona fresata.

In alcuni tipi di lavorazione servono a contenere l'uscita laterale del terreno che ricoprirebbe le culture ortive, ma anche a non rovinare le radici delle piante.

**I rocchetti porta zappe** delle motozappe Grillo Princess MP3 PRO, 2500, 3500, 11500 hanno la doppia foratura per poter montare le zappe a 90° oppure a spirale. **Le zappe montate a 90°** sono indicate per terreni duri, sassosi oppure argillosi, umidi, che tendono a riempire la fresa. L'urto delle zappe nel lavoro risulta più violento e deciso per rompere il terreno duro e tenace. **Le zappe montate a spirale** risultano più efficaci sui terreni morbidi in quanto il galleggiamento è maggiore e la macchina ha un avanzamento più uniforme.

In presenza di **terreno molto soffice** i dischi laterali garantiscono un buon galleggiamento e un avanzamento uniforme della macchina evitandone l'affossamento. Se il terreno è **molto duro** è consigliabile fresare senza dischi per permettere ai coltelli di lavorare in profondità, così come con terreno umido.

## Prodotti e assistenza di alta qualità

Tutti i prodotti Grillo sono progettati e costruiti per durare per **sempre**. Ogni componente, dal più semplice al più complesso, è di alta qualità.

Telai, manubri, frese, trasmissioni, ingranaggi, fusioni... tutto viene costruito direttamente da Grillo in Italia, utilizzando materiali selezionati e le tecnologie più moderne per avere un'alta qualità costante e controllata al 100%. Le motozappe Grillo sono montate minuziosamente e controllate scrupolosamente da personale specializzato seguendo un processo dettagliato che porta fino al collaudo finale che viene eseguito a motore in moto.

I prodotti Grillo sono distribuiti ed assistiti dalla rete capillare di rivenditori specializzati Grillo. I ricambi sono disponibili anche dopo tantissimi anni.



# G Z1 - G Z2 - G Z3

“Vorrei una macchina robusta... leggera, compatta... ma efficace, sicura e facile da usare”

Le motozappe G Z1, G Z2 e G Z3 sono affidabili, performanti e sicure! Fresare il terreno, anche duro, diventa facile e con la garanzia di un lavoro ben fatto! Sono motozappe compatte e ben bilanciate, l'ideale per fresare facilmente anche dove non c'è molto spazio e negli angoli. La fresa di G Z1 e G Z2 è larga 57cm, la fresa di G Z3 è larga 80 cm. Le zappe, in acciaio temprato, sono smontabili, per essere sostituite nel tempo. A macchina ferma la fresa è libera di girare, una vera comodità quando si arretra con G Z1: il movimento è facile e senza sforzo. G Z2 e G Z3 sono dotate di retromarcia che si aziona tramite la leva posta sul manubrio

**Il manubrio** è regolabile in altezza e lateralmente, con comode leve, senza dover svitare viti o pomelli.



### Comando attivo.

Quando la leva viene rilasciata le zappe si fermano immediatamente e il motore rimane in moto. Massima praticità e sicurezza.

**I Motori** di G Z1, G Z2 e G Z3 offrono la coppia adeguata alla fresatura già a 2400 giri, questo consente di zappare lentamente a 80-90 giri al minuto o velocemente fino a 155 giri al minuto. G Z1 e G Z2 sono dotate di motore Briggs & Stratton 575 EX benzina con sistema di avviamento facilitato "Ready Start". G Z3 è dotata di motore Honda GCV 170 alimentato a benzina.

Il robusto **paraurti** anteriore protegge il motore da urti accidentali e svolge anche la funzione di maniglione, utile quando è necessario sollevare la motozappa.

I solidi **parafanghi in acciaio** sono stampati in un unico pezzo.

**La ruota anteriore** è il miglior sistema per il trasferimento. È dotata di un pratico dispositivo a molla che la blocca automaticamente in posizione di lavoro o trasferimento.



**La fresa** standard di G Z1 e G Z2 è costituita da 4 stelle di zappe con dischi laterali è larga 57 cm, grazie al kit registrazione fresa è possibile allargare la fresa a 80 cm oppure stringerla a 35 cm (2 stelle).

**La fresa** standard di G Z3 ha di serie il kit registrazione (6 stelle).

La profondità di fresatura massima è 28 cm. Le zappe realizzate in acciaio temprato sono fissate tramite bulloni.

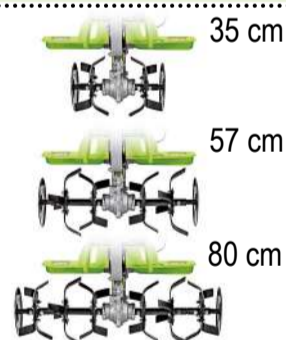

La leva della **retromarcia** di G Z2 e G Z3 è posta sul manubrio

**La trasmissione** monomarcia ad ingranaggi in bagno d'olio è racchiusa all'interno del carter in alluminio. Massima robustezza e durata.

Sono dotate di **2 speroni** di serie.



Per terreni morbidi e sabbiosi.

Per terreni duri.

**L'assolcatore** può essere montato al posto dello sperone: il suo uso è un piacere ed il risultato lascia sempre soddisfatti.



Le motozappe sono compatte, la soluzione ideale per fresare facilmente anche dove non c'è molto spazio.

Con il manubrio pieghevole, senza l'ausilio di chiavi, le motozappe sono **facili da trasportare** in auto grazie alle dimensioni compatte e ad un peso contenuto.

La posizione più bassa della regolazione del manubrio è utile per trasportare agevolmente le motozappe sulla **ruota di trasferimento** anteriore di serie.



G Z2



G Z1

# PRINCESS M1-MR-MP3

“La soddisfazione di lavorare con una motozappa che non teme confronti...”

Le motozappe Princess M1, Princess MR e Princess MP3 sono affidabili, sicure e ben bilanciate.

I tre modelli con trasmissione cinghia-catena costituiscono una serie di motozappe diverse tra loro per la trasmissione:

nel modello M1 monomarcia, nel modello MR marcia avanti più retromarcia e nel modello MP3, 2 marce avanti più retromarcia.

La fresa è larga 83 cm ed è costituita da 6 stelle di zappe con dischi laterali.

E' possibile smontare rapidamente due o quattro stelle di zappe per ottenere larghezze di fresatura inferiori. Le zappe in acciaio temprato sono smontabili.

**Il manubrio** è regolabile in altezza e lateralmente, con comode leve, senza dover svitare viti o pomelli. Questo rende agevole il lavoro fra le piante, senza fermarsi si evitano rami o ostacoli.



## Comando attivo.

Quando la leva viene rilasciata le zappe si fermano immediatamente e il motore rimane in moto.

Massima praticità e sicurezza.

**I motori** benzina disponibili sono: 3000 Kohler (foto) e GX 160 Honda.

**Grillo Princess MP3** può arare montando il **kit aratura**, costituito da aratro, ruote e zavorre.



**La ruota anteriore** è il miglior sistema per il trasferimento.

È dotata di un pratico dispositivo a molla che la blocca automaticamente in posizione di lavoro o trasferimento.



**La fresa standard** è larga 83 cm e consente una profondità di fresatura fino a 32 cm. È costituita da 6 stelle di zappe con dischi laterali ed è saldamente bloccata sull'asse fresa con bulloni M10.

**Le zappe** sono realizzate in acciaio temprato.

I modelli Princess M1-MR-MP3 sono dotati di **2 speroni** di serie.



Per terreni morbidi e sabbiosi.

Per terreni duri.

**Lo sperone** ad altezza regolabile può essere fisso o oscillante e rende il lavoro agevole mantenendo bilanciata la macchina. Inoltre nella posizione oscillante fa da timone per lavorare intorno alle piante.

**L'assolcatore** sostituisce lo sperone e consente di eseguire solchi perfetti.



**Il carter trasmissione** è avvitato per poter fare eventuali manutenzioni.

**Princess MR** ha 1 marcia avanti più retromarcia. Per azionare la retromarcia è sufficiente premere la leva posta a sinistra sulla stegola.

**Princess MP3** ha 2 marce avanti più retromarcia. Il cambio è meccanico ad ingranaggi in bagno d'olio e la leva del cambio è sempre a portata di mano.

Tutti i modelli della serie Princess dispongono della stegola reversibile. Le dimensioni compatte della motozappa ne consentono un **facile trasporto**.



“... robusta, efficace, maneggevole  
fatta per durare nel tempo.”

# PRINCESS MP3 PRO

La motozappa Princess MP3 PRO coniuga i vantaggi e la manovrabilità delle motozappe con trasmissione a cinghia-catena con l'efficacia e la robustezza della fresa ad albero esagonale delle motozappe più professionali.

Il cambio meccanico ad ingranaggi in bagno d'olio ha 2 marce più retromarcia.

La fresa misura 97 cm di larghezza ed è costituita da 6 stelle di zappe con dischi laterali. L'albero zappe è esagonale da 27 mm.

Il diametro zappe è 33 cm. Le zappe in acciaio temprato sono smontabili.

Princess MP3 PRO ha **2 marce avanti più retromarcia.**

**Il cambio** è meccanico ad ingranaggi in bagno d'olio e la leva del cambio è sempre a portata di mano.

La prima marcia è utile per rompere il terreno tenace e la seconda marcia lo sbriciola finemente.



**Comando attivo.**

Quando la leva viene rilasciata le zappe si fermano immediatamente e il motore rimane in moto.

Massima praticità e sicurezza.

**Motore benzina GX 200 Honda**

**La ruota anteriore** è il miglior sistema per il trasferimento.

È dotata di un pratico dispositivo a molla che la blocca automaticamente in posizione di lavoro o trasferimento.



**La fresa standard** è larga 97 cm e consente una profondità di fresatura fino a 33 cm. È costituita da 6 stelle di zappe con dischi laterali. Le zappe realizzate in acciaio temprato sono fissate tramite bulloni. L'albero zappe è **esagonale** da 27 mm.

**Il manubrio** è regolabile in altezza e lateralmente, con comode leve, senza dover svitare viti o pomelli. Questo rende agevole il lavoro fra le piante, senza fermarsi se evitano rami o ostacoli.



**Lo sperone** ad altezza regolabile con 8 posizioni è oscillante.

**L'assolcatore** sostituisce lo sperone e consente di eseguire solchi perfetti per semina e irrigazione.

Le motozappe Grillo Princess sono pratiche e **facili da trasferire**, grazie alla ruota anteriore di serie.

Per ottenere una **perfetta finitura** e non pestare il terreno fresato, tutte le motozappe Grillo consentono di inclinare lateralmente la stegola.

L'assolcatore consente di realizzare **solchi regolari**, perfettamente rettilinei.



# 2500 - 3500

“Ho bisogno di una macchina indistruttibile, confortevole, efficace nel lavoro”

Le motozappe Grillo 2500 e 3500 sono molto robuste, affidabili e ben bilanciate. Entrambi i modelli dispongono di una trasmissione meccanica a bagno d'olio e di fresa con diametro 32 cm. Il modello 2500 ha 2 marce. La fresa a 4 stelle di zappe con dischi laterali è larga 72 cm. Il modello 3500 ha 2 marce più retromarcia. La fresa a 6 stelle di zappe con dischi laterali è larga 99 cm. Utilizzando i kit allargamenti o smontando stelle di zappe è possibile ottenere diverse larghezze di fresatura.



### Frizione a comando attivo.

Quando la leva viene rilasciata le zappe si fermano immediatamente e il motore rimane in moto. Massima praticità e sicurezza.

### Il manubrio è regolabile in altezza e lateralmente, con comode leve, senza dover svitare viti o pomelli. Questo rende agevole il lavoro fra le piante, senza fermarsi se evitano rami o ostacoli.



Lo sperone ad altezza regolabile con 8 posizioni è oscillante.

L'assolcatore registrabile sostituisce lo sperone e consente di eseguire solchi di varie larghezze.



Grillo 2500 e 3500 sono disponibili in versione benzina con motori 3000 Kohler, GX 160 Honda (foto).

Tutti i motori sono protetti da paraurti di serie.

La trasmissione ad ingranaggi in bagno d'olio ha 2 velocità.

Grillo 3500 dispone anche della retromarcia.

Il carter fresa è in ghisa: massima robustezza.



La fresa standard è larga 72 cm per 2500 e 99 cm per 3500.

L'albero zappe è esagonale, e le zappe realizzate in acciaio temprato sono fissate tramite bulloni.

2500



3500



Anche nella fresatura in salita ed in costa le motozappe Grillo sono allo stesso tempo agili ed efficaci grazie ad un perfetto bilanciamento.

Ruota di trasferimento sollevabile opzionale per i modelli 2500, 3500 e 11500. È dotata di un sistema a molla che la blocca nelle posizioni di lavoro e trasferimento.

Le ruote di trasferimento sono un accessorio opzionale. Estremamente comode per spostamenti lunghi, si montano rapidamente e l'avanzamento è dato dal moto della fresa.



# 11500

“Questo è il mio lavoro e per dare il meglio in tutte le situazioni ho bisogno del massimo delle prestazioni ...”

Grillo 11500 offre il massimo della robustezza ed affidabilità nel tempo.

Il cambio a tre marce più retromarcia, le potenti motorizzazioni diesel e benzina fino a 8.3 HP e la fresa da 33 cm di diametro con larghezza fino a 125 cm, fanno della Grillo 11500 la motozappa perfetta per un intenso uso professionale.

La macchina dispone di due prese di forza, una per pompe irrorazione ed una sincronizzata con il cambio.

## Frizione a comando attivo.

Quando la leva viene rilasciata le zappe si fermano immediatamente e il motore rimane in moto. Massima praticità e sicurezza.

La stegola è montata su antivibranti per una guida confortevole.

Il manubrio è regolabile in altezza e lateralmente, con comode leve, senza dover svitare viti o pomelli. Questo rende agevole il lavoro fra le piante, senza fermarsi si evitano rami o ostacoli.



Due sono le **prese di forza**: quella superiore ha rotazione antioraria, è collegata direttamente al motore ed è ad albero calettato 11 UNI 221, quella inferiore ha rotazione oraria sincronizzata con il cambio ed è ad albero calettato 13 UNI 221.



Disponibili i **motori**: diesel KD15 350 Kohler (foto) con decompressore per una facile accensione, anche ad avviamento elettrico e con cofano opzionale; benzina EX 27. Tutti i motori sono protetti da paraurti di serie.

La **trasmissione** a 3 marce avanti più retromarcia è ad ingranaggi in bagno d'olio.

Il **carter fresa** è in ghisa: massima robustezza.



Lo **sperone** ad altezza regolabile con 8 posizioni è oscillante.

L'**assolcatore registrabile** sostituisce lo sperone e consente di eseguire solchi di varie larghezze.

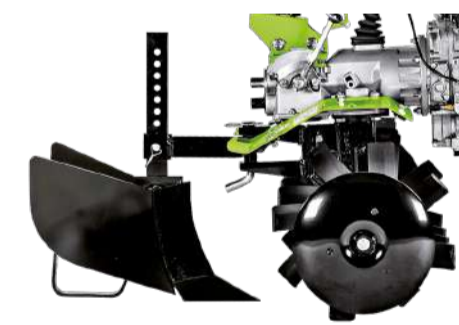

La **fresa** standard è larga 99 cm.

L'albero zappe è **esagonale** e le zappe realizzate in acciaio temprato sono fissate tramite bulloni.





















































E' presente di serie, in tutte le versioni della Grillo 11500, il **piede di appoggio anteriore** dotato di un sistema con blocco a molla.

Le **ruote di trasferimento** si montano rapidamente stringendo i tre galletti presenti in ogni ruota sui dischi. L'avanzamento è dato dal moto della fresa. (Mod. Princess in tutte le versioni, 2500, 3500, 11500)

Su terreno **molto duro** è consigliato fresare senza dischi laterali e con lo sperone rovesciato. Per ottenere uno stretto raggio di sterzata è possibile escludere il fermo che limita l'oscillazione dello sperone. (2500, 3500, 11500)

**Aratro** monovomere / voltaorecchio e ruote possono essere applicati alle motozappe 2500, 3500, 11500.



DATI TECNICI										
		MOTORE	POTENZA CILINDRATA N° CILINDRI	CARBURANTE Capacità serbatoio	AVVIAMENTO	MARCE	DIAMETRO ZAPPE	LARGHEZZA FRESA con dischi laterali	LARGHEZZA FRESA senza dischi laterali	PESO
	<b>G Z1</b>	575 EX B&S	HP 3 - kW 2.2 140/1	0,8 L 		<b>1</b> 155 rpm	28 cm	57 cm 80 e 35 cm con kit allargamenti	52 cm 75 e 30 cm con kit allargamenti	35 kg
	<b>G Z2</b>	575 EX B&S	HP 3 - kW 2.2 140/1	0,8 L 		<b>1</b> 155 rpm <b>R</b> 2,1 km/h	28 cm	57 cm 80 e 35 cm con kit allargamenti	52 cm 75 e 30 cm con kit allargamenti	41 kg
	<b>G Z3</b>	GCV 170 HONDA	HP 4.8 - kW 3.6 166/1	0,9 L 		<b>1</b> 155 rpm <b>R</b> 2,1 km/h	28 cm	35 - 57 - 80 cm	30 - 52 - 75 cm	45 kg
	<b>Princess M1</b>	3000 KOHLER	HP 5.5 - kW 4.1 196/1	3,6 L 		<b>1</b> 132 rpm	32 cm	59 - 83 cm	30 - 52 - 77 cm	62 kg
		GX 160 HONDA	HP 4.8 - kW 3.6 163/1	3,1 L 						59 kg
	<b>Princess MR</b>	3000 KOHLER	HP 5.5 - kW 4.1 196/1	3,6 L 		<b>1</b> 132 rpm <b>R</b> 2,3 km/h	32 cm	59 - 83 cm	30 - 52 - 77 cm	64 kg
		GX 160 HONDA	HP 4.8 - kW 3.6 163/1	3,1 L 						61 kg
	<b>Princess MP3</b>	3000 KOHLER	HP 5.5 - kW 4.1 196/1	3,6 L 		<b>1</b> 36 rpm <b>2</b> 160 rpm <b>R</b> 2,3 km/h	32 cm	59 - 83 cm	30 - 52 - 77 cm	65 kg
		GX 160 HONDA	HP 4.8 - kW 3.6 163/1	3,1 L 						62 kg
	<b>Princess MP3 PRO</b>	GX 200 HONDA	HP 5.5 - kW 4.1 196/1	3,1 L 		<b>1</b> 36 rpm <b>2</b> 160 rpm <b>R</b> 2,3 km/h	33 cm	97 cm	56 - 82 cm	66 kg
	<b>2500</b>	3000 KOHLER	HP 5.5 - kW 4.1 196/1	3,6 L 		<b>1</b> 53 rpm <b>2</b> 123 rpm	32 cm	72 cm 99 cm con kit allargamenti	58 cm 85 cm con kit allargamenti	75 kg
		GX 160 HONDA	HP 4.8 - kW 3.6 163/1	3,1 L 						72 kg
	<b>3500</b>	3000 KOHLER	HP 5.5 - kW 4.1 196/1	3,6 L 		<b>1</b> 53 rpm <b>2</b> 123 rpm <b>R</b> 3 km/h	32 cm	72 - 99 cm 125 cm con kit allargamenti	58 - 85 cm 111 cm con kit allargamenti	81 kg
		GX 160 HONDA	HP 4.8 - kW 3.6 163/1	3,1 L 						78 kg
	<b>11500</b>	EX 27	HP 8.3 - kW 6.1 265/1	6,1 L 		<b>1</b> 53 rpm <b>2</b> 123 rpm <b>3</b> 162 rpm <b>R</b> 3 km/h	33 cm	72 - 99 cm 125 cm con kit allargamenti	59 - 86 cm 112 cm con kit allargamenti	90 kg
		KD15 350 KOHLER	HP 7.5 - kW 5.5 349/1	4,3 L 						110 kg
		KD15 350 KOHLER	HP 7.5 - kW 5.5 349/1	4,3 L 						121 kg

Le motozappe Grillo utilizzano esclusivamente motori con le migliori caratteristiche per l'uso agricolo tra cui l'ottima coppia già a bassi regimi. Sono di ultima generazione, robusti, silenziosi ed affidabili nel tempo. Oltre ad essere di facile avviamento, grazie a sistemi che riducono la forza necessaria all'accensione, hanno consumi ed emissioni ridotte al minimo. Per un lavoro in zone molto polverose i motori GX Honda, EX 27 e Kohler sono dotati di filtro a bagno d'olio.



**Servizio Assistenza Tecnica Grillo**  
Un'assistenza pre e post-vendita concreta con un unico obiettivo: dare sempre risposte veloci ed efficaci al nostro Cliente.



Qualità nei componenti e nelle soluzioni. Veloce disponibilità di ricambi anche per macchine con oltre 30 anni di vita:  
**un valore garantito nel tempo.**

### RIVENDITORI GRILLO

I Punti Vendita Specializzati Grillo, presenti su tutto il territorio, sono in grado di capire le vostre specifiche esigenze per orientarvi nella scelta più giusta. Troverete qualità, cortesia e la possibilità di visionare e provare tutti i prodotti Grillo.

[www.grillospa.it/punti\\_vendita](http://www.grillospa.it/punti_vendita)  
Usa il tuo smartphone per trovare il rivenditore più vicino a te.



Rivenditore



[www.grillospa.it](http://www.grillospa.it)  
e-mail: [grillo@grillospa.it](mailto:grillo@grillospa.it)  
Tel. (0039) 0547.633111  
Fax (0039) 0547.632011

[www.grillofrance.fr](http://www.grillofrance.fr)  
[www.grilloagrigarden.co.uk](http://www.grilloagrigarden.co.uk)  
[www.grillodeutschland.de](http://www.grillodeutschland.de)  
[www.grilloagrigarden.ru](http://www.grilloagrigarden.ru)